

Made in Holland

PITT
COOKING

Installatie- en verwerkingsvoorschriften

PITT Cooking in keukenwerkbladen
Gas

Dit document bevat instructies om PITT Cooking succesvol en veilig in te bouwen in keukenwerkbladen. Tevens geeft het aan welke mate van vakmanschap vereist is. PITT Cooking is uitsluitend bedoeld voor consumentengebruik.

IV GAS 2025-9.1 NL

Keukenwerkblad: materiaalsoorten en afmetingen

Gas

	< 8 mm	10 - 35 mm
Graniet	—	✓
Kwarts/composiet	—	✓
FENIX®	—	✓
RVS	✓	—
Keramik/porselein	✓	✓
Marmer	—	✓
Natuursteen ¹	—	✓
Terrazzo	—	✓
Glas	—	✓
Beton	—	✓
Compactplaat	✗	✓
Niet-homogeen materiaal (bv. Travertine)	✗	✗
Solid Surface	✗	✗
Massief hout of met een HPL toplaag	✗	✗

¹ = natuursteen is een gevoelig materiaal omdat het een natuurproduct is. Dit betekent dat elk werkblad uniek is en kan variëren in sterkte, textuur en duurzaamheid. De samenstelling van de steen kan variëren, waardoor het gevoeliger is voor krassen, vlekken of breuken.

— = niet van toepassing

✗ = niet toegestaan

✓ = toegestaan

Dikte werkblad

De minimale dikte van het kernmateriaal is **4 mm**.

De maximale dikte van **Top Side** is **35 mm**.

De maximale dikte voor **Front Side** is **25 mm**.

Diepte werkblad

- Voor alle **Top Side modellen** is een minimale werkbladdiepte van **600 mm** vereist.
- Voor alle **Front Side modellen** is een minimale werkbladdiepte van **650 mm** vereist.

Eigenschappen werkblad

De onderkant van het kernmateriaal moet volledig vlak zijn, waarbij het werkblad volledig **homogeen** moet zijn. Volg de instructies van de fabrikant van het werkblad zorgvuldig.

Top Side

Disclaimer: gatenpatroon zoals hieronder weergegeven is enkel ter indicatie, dit kan verschillen per model.

Volg voor het gehele ontwerp van de keuken zorgvuldig de verwerkingsvoorschriften en handleidingen van PITT Cooking. Dit geldt ook voor de voorschriften en handleidingen van de mogelijk andere fabrikanten.

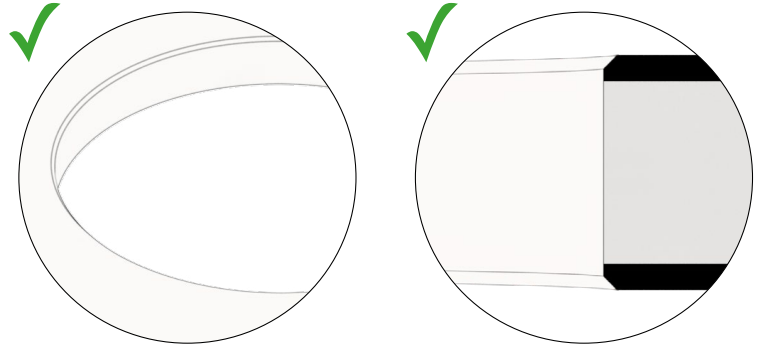

Breng aan de **boven- en onderzijde** van de uitsparing een minimaal facet aan van 1x1 mm.

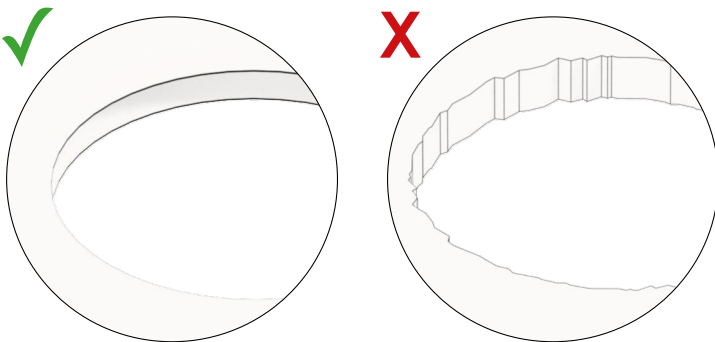
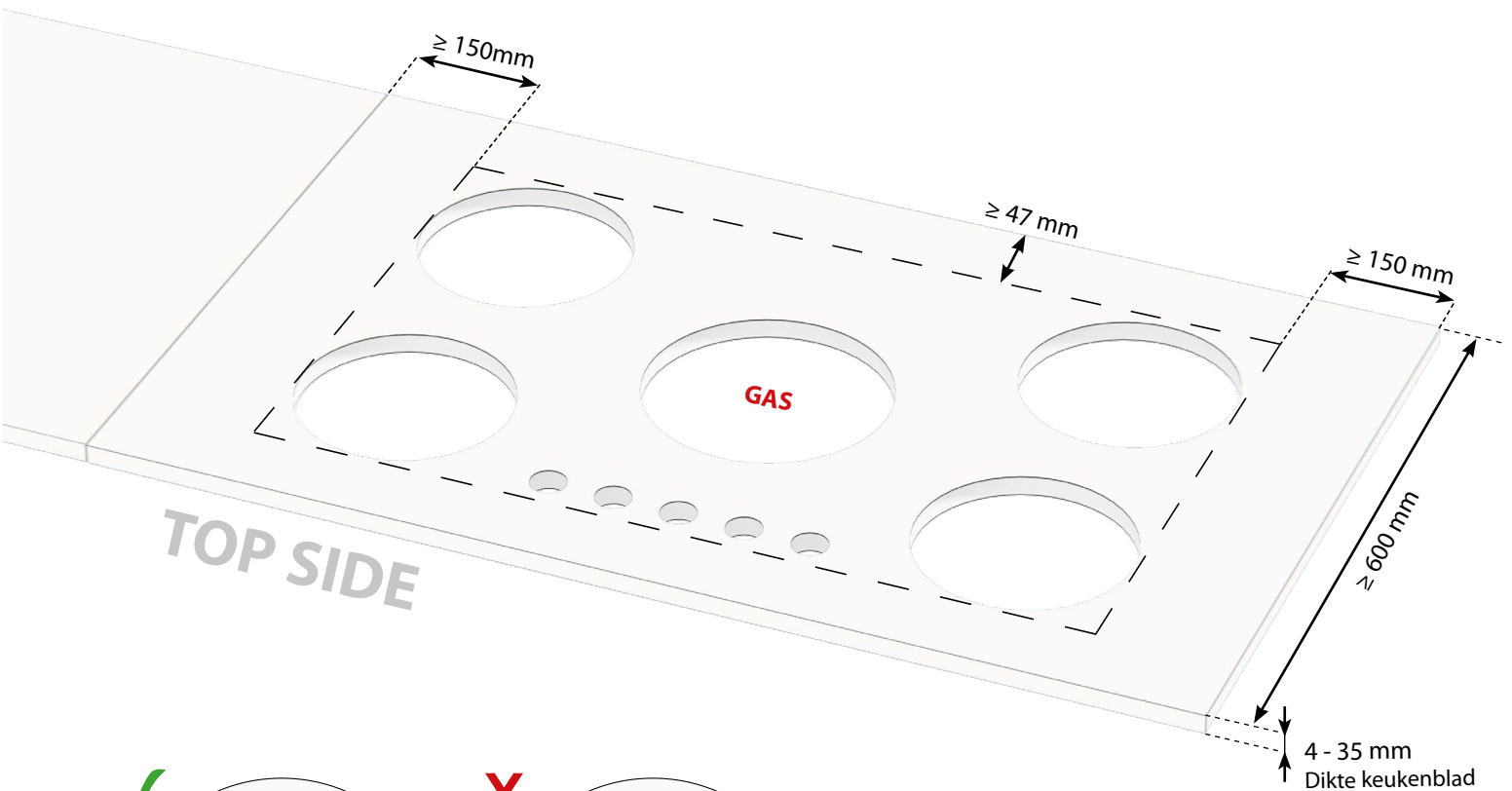

De binnenzijde van de uitsparing(en) moet **glad/egaal** zijn, en fijn nageschuurd worden. Oneffenheden kunnen scheurvorming veroorzaken.

Front Side

Disclaimer: gatenpatroon zoals hieronder weergegeven is enkel ter indicatie, dit kan verschillen per model.

Volg voor het gehele ontwerp van de keuken zorgvuldig de verwerkingsvoorschriften en handleidingen van PITT Cooking. Dit geldt ook voor de voorschriften en handleidingen van de mogelijk andere fabrikanten.

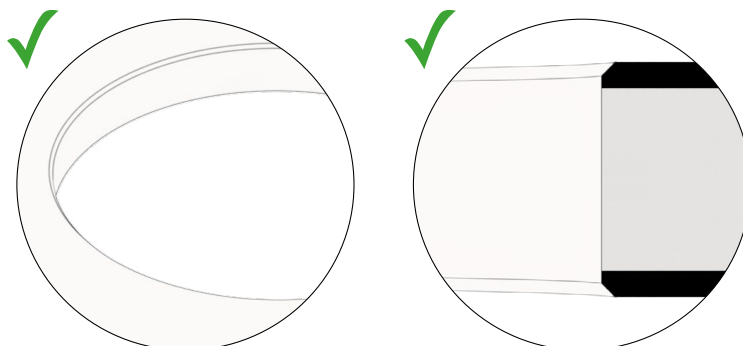

Breng aan de **boven- en onderzijde** van de uitsparing een minimaal facet aan van 1x1 mm.

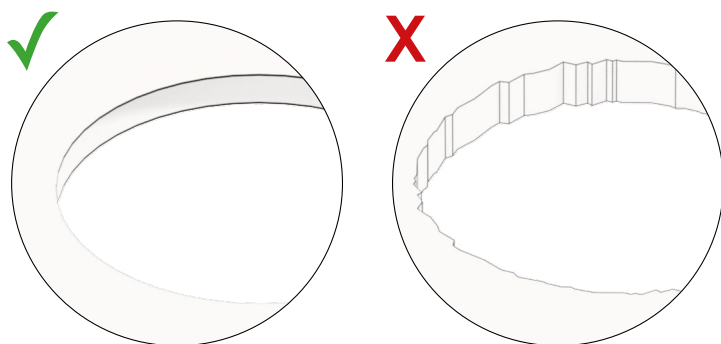
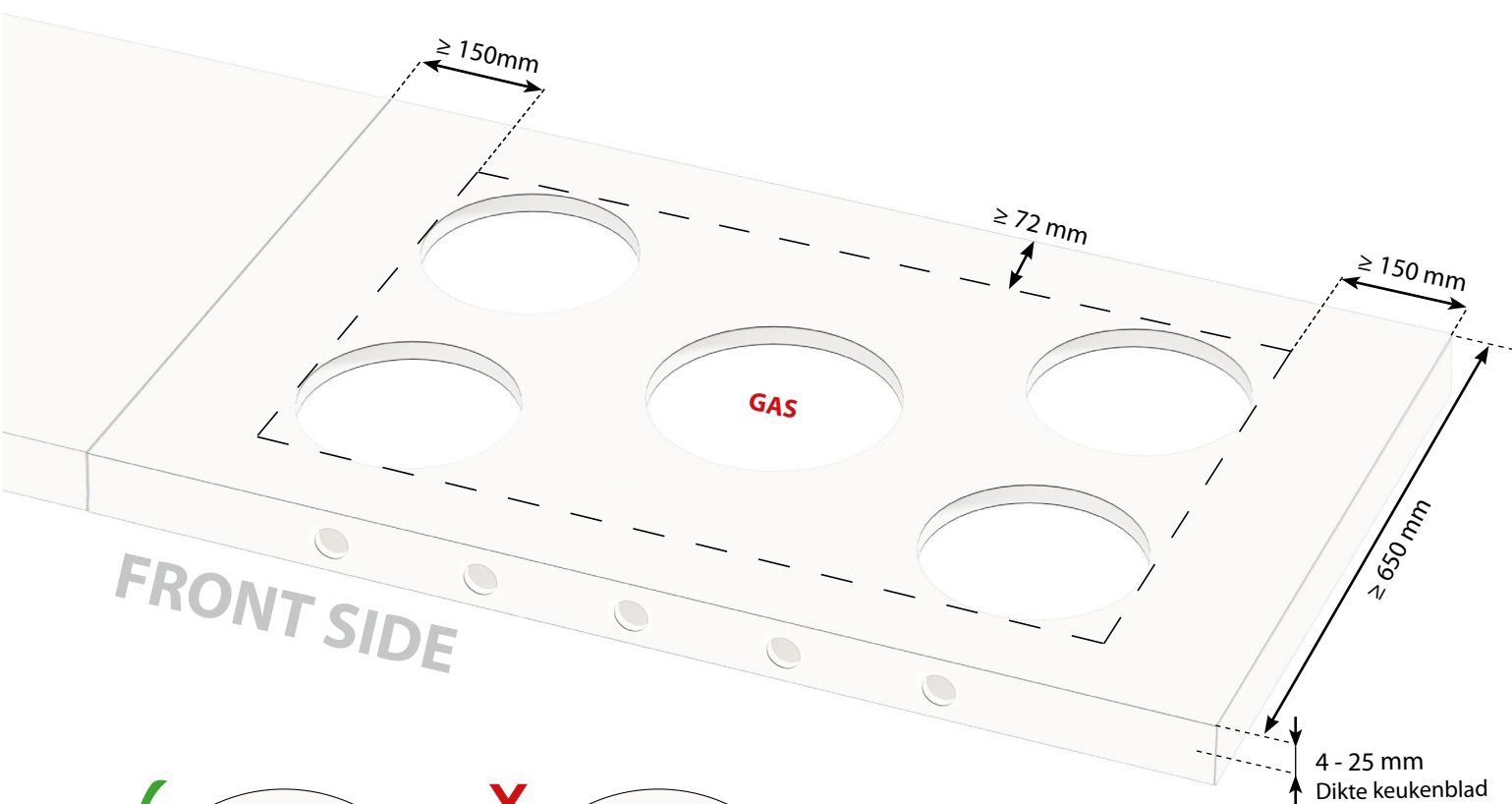

De binnenzijde van de uitsparing(en) moet **glad/egaal** zijn, en fijn nageschuurd worden. Oneffenheden kunnen scheurvorming veroorzaken.

Installatie- en verwerkingsvoorschriften

Zorg ervoor dat het keukenblad aan de voor-, achter-, linker- en rechterzijde van de PITT Cooking module volledig draagvlak heeft. Dit voorkomt spanning in het werkblad door het gewicht van de PITT Cooking module. Ook is het belangrijk dat de keukenkasten 100% stabiel en waterpas staan, zodat het keukenblad ook waterpas ligt.

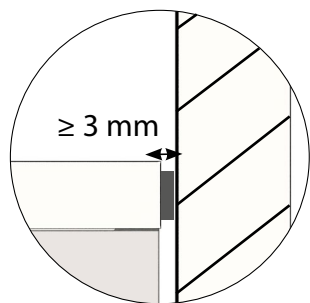

Uitzetting werkblad

De ruimte tussen het werkblad en de muur en/of de ruimte tussen de twee werkbladen moet minstens 3 mm zijn. Hierdoor kan het materiaal uitzetten.

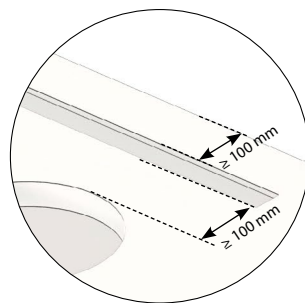

Geïntegreerde afzuiging

Zorg ervoor dat de afstand ≥ 100 mm is tussen de gaten van het werkblad. Om spanningen te voorkomen is het niet mogelijk om de afzuiging te laten ondersteunen op het werkblad.

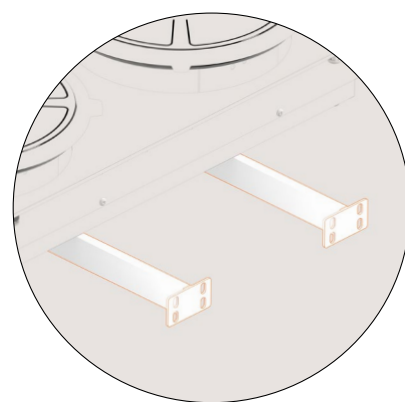
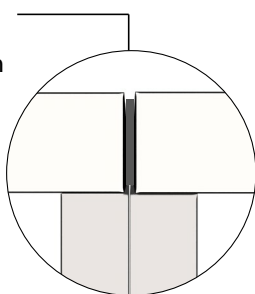

Ondersteuningsset

Het is verplicht om het PITT Cooking toestel te ondersteunen met de meegeleverde ondersteuningsset. Zie installatiehandleiding.

Ventilatie

Zorg voor voldoende ventilatie aan voor- en achterzijde bij de keukenkast zodat de warmte kan ontsnappen.

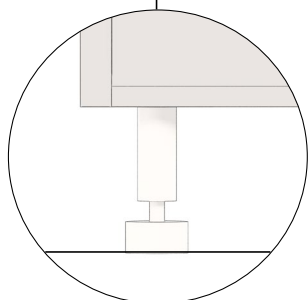

Keukenkast en stelvoeten

Zorg ervoor de keukenkasten volledig waterpas staan. De stelvoeten moeten hierbij goed op de grond rusten.

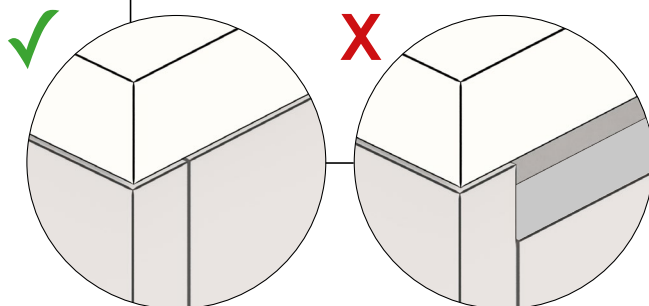

Ondersteuning werkblad

Zorg ervoor dat het keukenblad overal evenredig ondersteund wordt op de corpus van de keukenkast.

Installatie- en verwerkingsvoorschriften

Opgedikte werkbladen

Bij opgedikte werkbladen is het verplicht om een (ladder)frame zo te construeren, dat het keukenblad rondom (voor-, achter-, linker- en rechterzijde) ondersteund wordt door het corpus van de keukenkasten. Het werkblad moet zo gelijmd worden dat het werkblad en de versterking als één geheel werken.

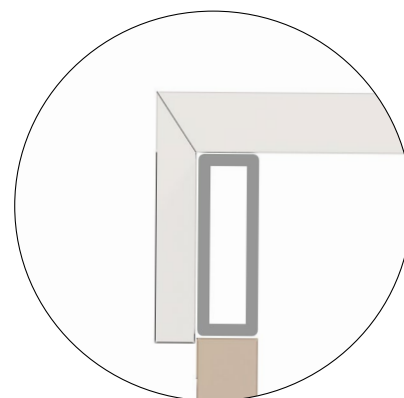

Versterkingen moeten in lijn liggen met de dragende structuur van de keukenkast, zoals hierboven geïllustreerd.

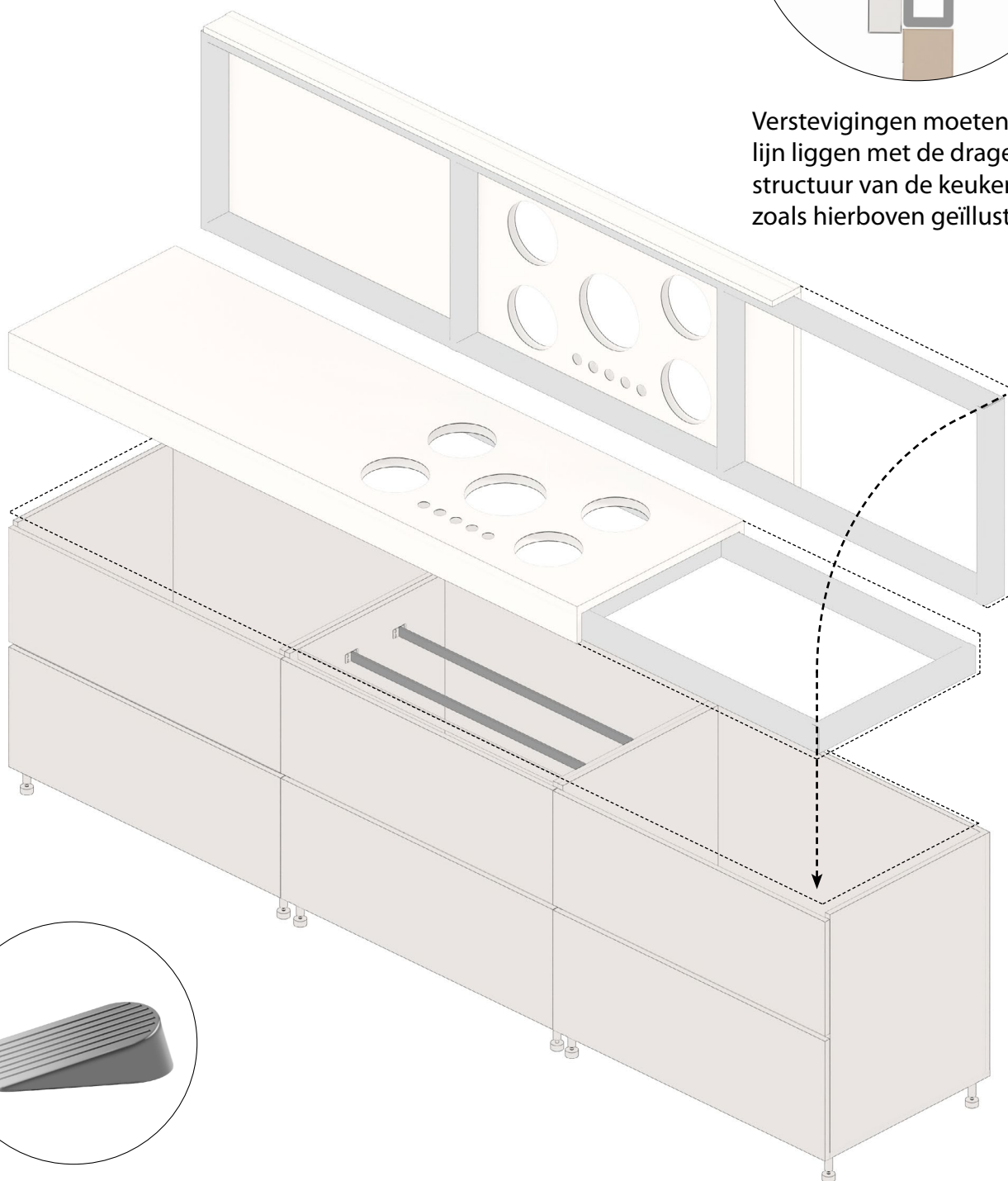

X

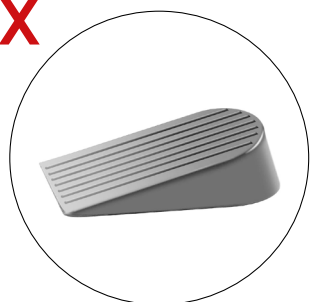

Wiggen

Het gebruik van wiggen is absoluut **niet** toegestaan. Dit geldt voor alle soorten werkbladen.